

iHealth Fit

Bilancia intelligente con analisi della composizione corporea

Guida rapida

DESTINAZIONE D'USO DELLA BILANCIA

iHealth Fit è uno strumento elettronico di precisione, destinato all'uso da parte di persone adulte. La bilancia utilizza la tecnologia ITO e dei sensori di pressione per valutare perfettamente i valori relativi alla composizione corporea. I risultati vengono visualizzati e memorizzati sul dispositivo iOS o Android unitamente alla data e all'ora della lettura.

CONTENUTO DELLA CONFEZIONE

1 × iHealth Fit

4 × batterie AAA da 1,5 V

1 × Guida rapida

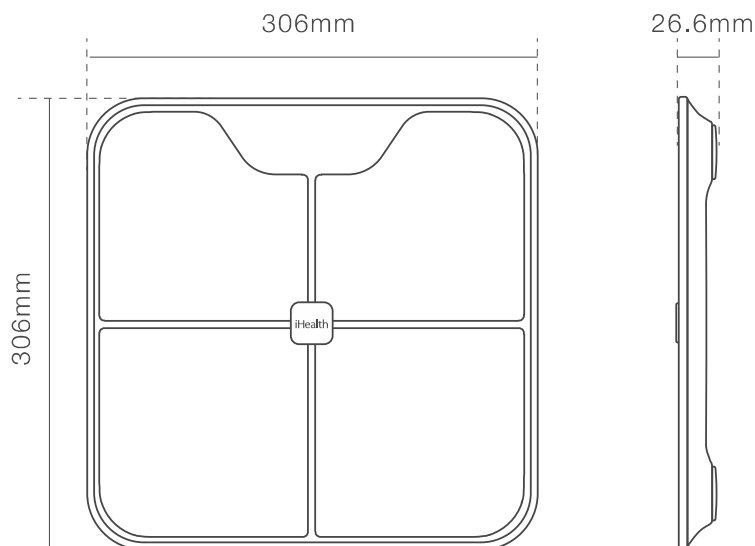

CONFIGURAZIONE

- 1) Installare le 4 batterie AAA in dotazione nel vano batterie. Assicurarsi di orientarle correttamente facendo corrispondere i simboli + e – con quelli indicati nel vano batterie.

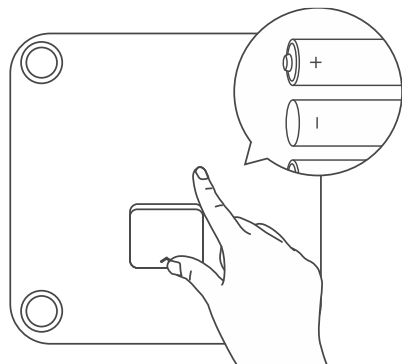

Qualora si riceva la bilancia iHealth Fit come parte di un programma sanitario di mantenimento, consultare il proprio medico o prestatore di cure prima o durante l'uso. Altrimenti, seguire i passaggi necessari per scaricare e utilizzare iHealth Fit con l'app iHealth MyVitals disponibile su App Store o Google Play.

- 2) Scaricare l'app iHealth MyVitals da App Store o Google Play. Attenersi alle istruzioni visualizzate sullo schermo per registrare e configurare un ID iHealth.

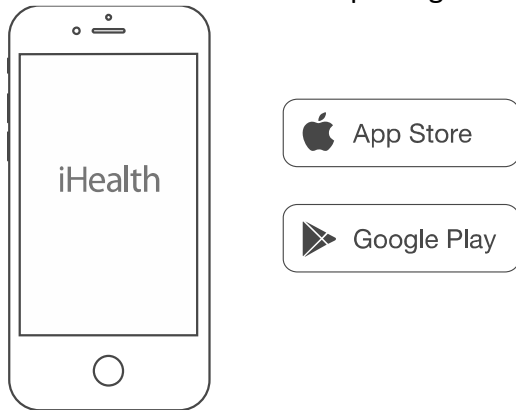

- 3) Sull'app iHealth MyVitals, andare su "Imposta dispositivi", "Seleziona nuovo dispositivo" e scegliere "Bilancia", quindi "Nexus/Fit (HS2S)".

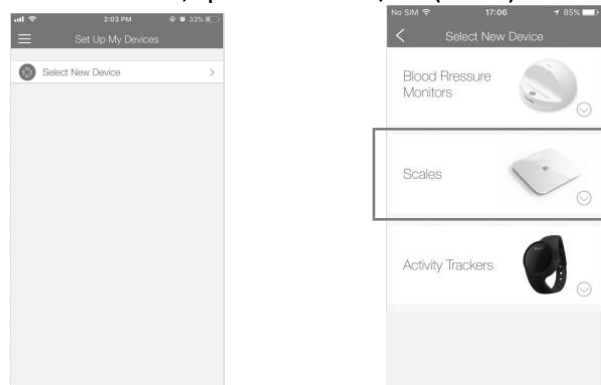

- 4) Assicurarsi che il Bluetooth del telefono sia attivato e attenersi alle istruzioni visualizzate sull'app.

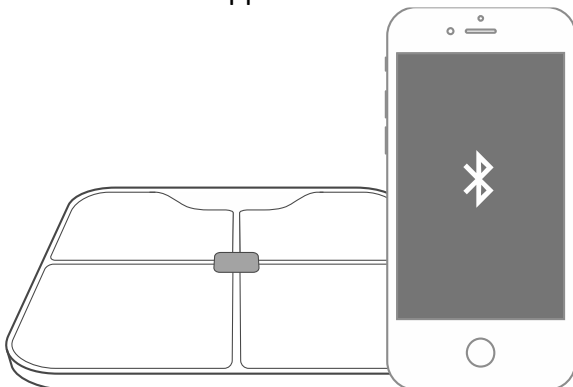

- 5) Una volta stabilita la connessione, eseguire una misurazione posizionandosi in piedi e a piedi nudi sulla bilancia. È necessario essere a piedi nudi affinché i sensori di bioimpedenza possano eseguire una misurazione e determinare i parametri della composizione corporea.



NOTA

Dalle misurazioni eseguite sulla parte inferiore del corpo vengono estrapolati i valori per tutto il corpo.

Il peso viene misurato attraverso dei sensori posizionati sulla bilancia.

Grasso corporeo, massa magra, massa muscolare, massa ossea, acqua corporea, indice di massa corporea (IMC) e apporto calorico giornaliero (ACG) vengono calcolati con la misurazione dell'impedenza della parte inferiore del corpo.

Il rapporto grasso addominale viene stimato in base ai valori precedenti.

AVVERTIMENTI

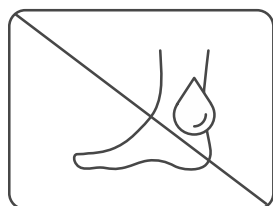

Non usare con i piedi bagnati
tenere le ginocchia unite

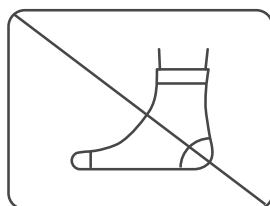

Non indossare calzini

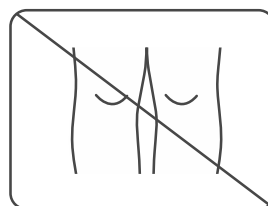





Non

NOTA

1. Posizionare iHealth Fit su una superficie rigida e piana durante l'utilizzo. L'utilizzo della bilancia su una superficie morbida come moquette o linoleum può incidere sull'accuratezza della misurazione.
2. Per ottenere risultati il più possibile precisi, assicurarsi che le informazioni personali inserite nell'app iHealth siano corrette.
3. Se iHealth Fit è condiviso da utenti con un peso simile, assicurarsi che il Bluetooth del telefono sia abilitato e che la bilancia sia nelle vicinanze. Se la bilancia non è connessa all'app iHealth, è possibile che i dati non vengano registrati accuratamente.
4. L'utente può impostare "Solo peso" nell'app iHealth.
5. Se si sta utilizzando come dispositivo medico, consultare il proprio medico per linee guida sull'utilizzo.
6. Consultare il proprio medico prima di utilizzare la bilancia iHealth Fit se si hanno meno di 18 anni o più di 65 anni, se si è in stato di gravidanza, se si soffre di osteoporosi o edema o se si è sottoposti a dialisi artificiale.

7. Il monitoraggio periodico dei risultati è più rappresentativo di un valore isolato.

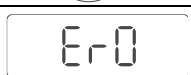
DISPLAY A LED

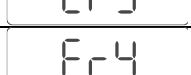
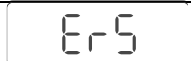
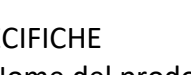
	Anomalia nella misurazione dell'impedenza elettrica.
	Le batterie sono scariche, sostituirle con delle nuove batterie nel minor tempo possibile.
	Le batterie si stanno esaurendo, sostituirle con delle nuove batterie.
	Errore di connessione al modulo di misurazione del peso.
	Il peso non rientra nell'intervallo supportato.
	Misurazione instabile.
	Errore di accesso flash.
	Errore di aggiornamento firmware.
	Errore di connessione con l'app.

SPECIFICHE

1. Nome del prodotto: iHealth Fit
2. Modello: HS2S
3. Dimensione del prodotto: 306×306×26,6 mm
4. Peso del prodotto: 1,85 kg
5. Classificazione: alimentazione interna, parte applicata di tipo BF (quattro elettrodi)
6. Alimentazione: 4 × batterie AAA da 1,5 V
Vita utile della batteria: circa 3 mesi con un utilizzo giornaliero
7. Unità di visualizzazione: kg
8. Compatibilità: Android 5.0+, iOS 9.0+
9. Intervallo di misurazione:
Peso corporeo: 5 kg-180 kg
Grasso corporeo: 5,0% - 65,0%
Risoluzione bilancia: 0,1 kg
10. Accuratezza:
Peso corporeo: ±0,5 kg (5kg-50 kg); ±1% (50kg-180 kg)
Grasso corporeo: ±1%
11. Temperatura operativa: 41°F-104°F (5°C - 40°C)
12. Umidità operativa: 20 - 85% di umidità relativa
13. Temperatura per la conservazione e il trasporto: -4°F-131°F (-20°C - 55°C)
14. Umidità per la conservazione e il trasporto: ≤90% di umidità relativa

AVVERTENZA

Consultare il proprio medico prima dell'utilizzo se si sta utilizzando uno dei seguenti*:

- (1) Impianti medici elettronici, ad esempio pacemaker

(2) Cuore/polmone artificiale o altri sistemi elettronici di sostegno alla vita

(3) Dispositivi medici elettronici portatili, ad esempio elettrocardiografi.

* La bilancia iHealth Fit potrebbe causare il malfunzionamento di questi dispositivi e, pertanto, presentare dei rischi considerevoli per gli utilizzatori di tali dispositivi.

SICUREZZA GENERALE E PRECAUZIONI

1. Non posizionarsi sul bordo della bilancia, poiché questo potrebbe provocare una caduta o influenzare l'accuratezza della misurazione.

2. Non utilizzare la bilancia su un pavimento piastrellato o bagnato, poiché questo potrebbe provocare una caduta.

3. Per evitare slittamenti, prima di salire sulla bilancia assicurarsi che sia pulita e asciutta.

4. Maneggiare la bilancia con cura. Non far cadere la bilancia e non saltare su di essa. La bilancia è progettata per sostenere il peso di una persona in posizione eretta; un uso improprio o un abuso della stessa potrebbe causare la rottura dei sensori elettronici, provocare lesioni o produrre errori nella misurazione.

5. Evitare di utilizzare la bilancia vicino a forti campi magnetici, come forni a microonde, ecc.

6. Questo dispositivo è conforme alla Parte 15 delle Normative FCC. Il funzionamento è soggetto alle due seguenti condizioni:

(1) questo dispositivo non può provocare interferenze dannose, e

(2) questo dispositivo deve accettare qualsiasi interferenza ricevuta, incluse le interferenze che potrebbero provocare operazioni indesiderate.

7. Eventuali modifiche o alterazioni non espressamente approvate dal responsabile della conformità annulleranno il diritto dell'utente all'utilizzo del prodotto.

NOTA: Questa apparecchiatura è stata testata e dichiarata conforme ai limiti stabiliti dalla Parte 15 delle Normative FCC per i dispositivi digitali di Classe B. Tali limiti sono stati stabiliti per fornire ragionevole protezione dalle interferenze dannose negli impianti residenziali. Questa apparecchiatura genera, utilizza e può emettere energia a radiofrequenza e, se non installata e utilizzata in conformità alle istruzioni, potrebbe causare interferenze dannose alle comunicazioni radio. Tuttavia, non esiste la certezza che si possano evitare tali interferenze in installazioni specifiche. Qualora questa apparecchiatura dovesse provocare interferenze nocive alla ricezione radiotelevisiva, soprattutto in fase di spegnimento e accensione del prodotto, si consiglia di cercare di eliminare l'interferenza in uno dei seguenti modi:

— Modificare l'orientamento o la posizione dell'antenna ricevente.

— Allontanare l'apparecchio dal ricevitore.

— Collegare l'apparecchio a una presa collegata a un circuito diverso da quello al quale è collegato il ricevitore.

— Rivolgersi al rivenditore o a un tecnico esperto in ambito radio/TV per ottenere assistenza.

8. Questo dispositivo contiene trasmettitori/ricevitori esenti da licenza conformi alle norme per prodotti RSS esenti da licenza di Innovation, Science and Economic Development Canada. Il funzionamento è soggetto alle seguenti due condizioni: (1) Questo dispositivo non può provocare interferenze. (2) Questo dispositivo deve accettare qualsiasi interferenza, incluse le interferenze che potrebbero provocare operazioni indesiderate.

9. Questa apparecchiatura è conforme ai limiti di esposizione alle radiazioni IC RSS-102 previsti per ambienti non controllati. Questo trasmettitore non può essere collocato o utilizzato in combinazione con altre antenne o altri trasmettitori.

10. Ai sensi del regolamento di Industry Canada, questo radiotrasmettitore può funzionare solo utilizzando un'antenna il cui tipo e il cui guadagno massimo (o minore) siano approvati per il trasmettitore da Industry Canada. Per ridurre potenziali interferenze radio per altri utenti, il tipo di antenna e il suo guadagno devono rientrare nei valori previsti di potenza isotropa equivalente irradiata (e.i.r.p.) per ottenere una comunicazione di qualità.

11. I loghi associati Bluetooth® sono marchi registrati di proprietà di Bluetooth SIG, Inc. e il loro utilizzo è concesso in licenza a iHealth Labs, Inc.

Gli altri marchi e nomi commerciali appartengono ai rispettivi titolari.





CURA E MANUTENZIONE

1. Evitare le alte temperature e l'irradiazione.
2. Se la bilancia viene conservata quasi al punto di congelamento, acclimatarla alla temperatura ambiente prima dell'uso.
3. Rimuovere le batterie se la bilancia non viene utilizzata per almeno 3 mesi.
4. Pulire la bilancia con un panno soffice e umido. Non utilizzare detergenti abrasivi o a base di solventi e non immergere mai la bilancia in acqua.
5. La bilancia può garantire le proprie caratteristiche di sicurezza e prestazioni per almeno 10.000 misurazioni o due anni di utilizzo.

INFORMAZIONI SULLA GARANZIA

Si garantisce che iHealth Fit sia privo di difetti di fabbricazione e nei materiali per un periodo di 2 anni per l'Europa e 1 anno per gli Stati Uniti e il Canada dalla data di acquisto, se utilizzato in conformità alle istruzioni fornite. Le garanzie sopra indicate si estendono all'acquirente originale del dispositivo. A nostra discrezione, ripareremo o sostituiremo gratuitamente qualsiasi prodotto coperto dalle garanzie sopra indicate.

DESCRIZIONE DEI SIMBOLI SULL'UNITÀ

	Fare riferimento al manuale dell'utente
	Avvertenza
	Smaltire presso le apposite strutture, se presenti. I prodotti elettrici non devono essere smaltiti insieme ai rifiuti domestici. Consultare le autorità locali oppure il rivenditore per consigli su come smaltire questi prodotti
	Mantenere asciutto
	Produttore
	Con la presente, [iHealth Labs, Inc.] dichiara che questo [HS2S] è conforme ai requisiti essenziali ed alle altre disposizioni

	pertinenti della Direttiva RED 2014/53/UE. La Dichiarazione di conformità alla Direttiva RED 2014/53/UE può essere scaricata al seguente link: https://ihealthlabs.eu/fr/content/189-DoC-RED
--	---

Stati Uniti:

iHealth Labs, Inc. www.ihealthlabs.com

120 San Lucar Ct., Sunnyvale, CA 94086, Stati Uniti

+1-855-816-7705 E-mail: support@ihealthlabs.com



Europa:

iHealthLabs Europe SAS www.ihealthlabs.eu

36 Rue de Ponthieu, 75008, Parigi, Francia

Assistenza clienti: <https://helpcenter.ihealthlabs.eu/hc/en-gb>



ANDON HEALTH CO., LTD.

3 Jin Ping Street, Ya An Road, Nankai District, Tianjin 300190, Cina.

Telefono: +86-22-87611660

HS2S-QSG-EN-20190619-V1.0